

# AV-1612

高速高精度 銕銑加工中心機

*Quick Jet*

## 快捷機械股份有限公司

42953 台中縣神岡鄉新庄村和睦路 887巷 42號  
TEL:(04) 2561 9442 (代表線)  
FAX:(04) 2561 9325  
E-mail:business@quickjet.com.tw  
http://www.quickjet.com.tw

昆山市高科園模具區五聯路38號  
TEL: (0512)5775 78 55  
FAX:(0512)5775 78 56  
E-mail:quickjet@citiz.net  
http://www.quickjet-k.com.cn

廣東省東莞市長安鎮烏沙李屋振安路  
匯豐樓1樓  
TEL: 0769-8538 3714  
FAX : 0769-8534 3771  
E-mail:quickjet@changan.net



*High-Speed, High-Precision*



*Quick Jet*

**HPM + HSC**

高效率銑削

高速切削

Quick Set

AV-1612

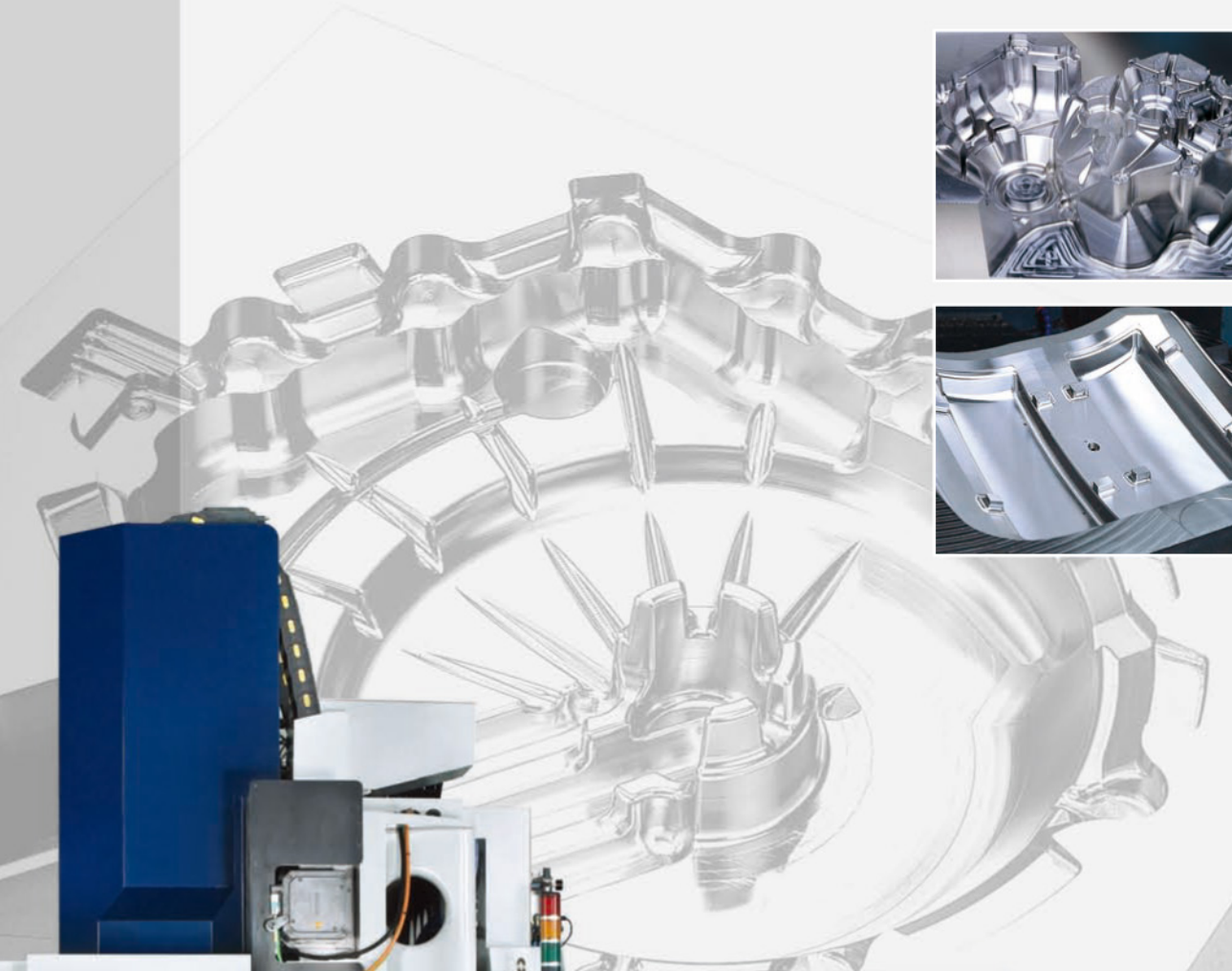
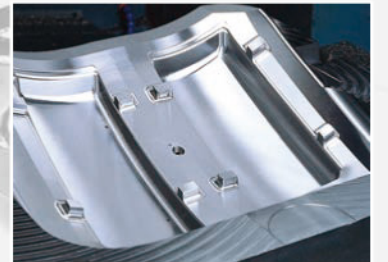
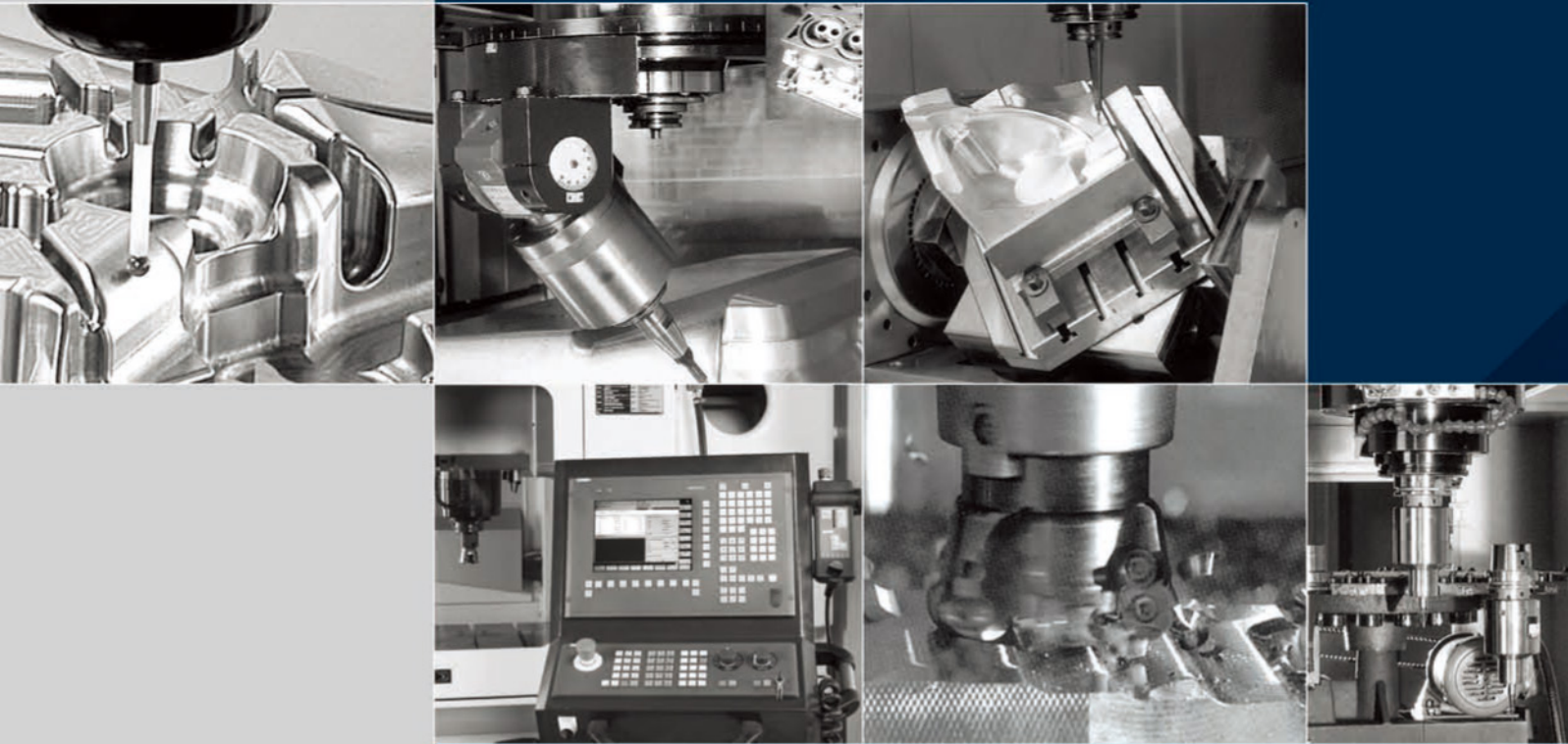

**HPM + HSC**  
高效率銑削 高速切削

提供與德國高速切削領導者  
**DEPO Frästechnik**  
同步之技術支援





### ■ 標準規格

- 西門子 840D 伺服控制系統
- 內藏式主軸  
HSK-A63-24,000 rpm /  
HSK-A80-14,000 rpm /  
HSK-A100-8,000 rpm; 14,000 rpm
- 自動換刀系統，20把刀/16把刀 (凸輪圓盤式)
- 主軸水冷卻系統
- 三軸光學尺
- 自動排集屑系統
- 工作燈 2 個

### ■ 選購配備

- 接觸式自動刀長量測系統
- 雷射自動刀長檢測系統
- 3D 線上量測系統
- 氣壓渦輪驅動主軸 (40,000 rpm / 80,000 rpm)
- 主軸中心給水/給氣功能
- 30把刀ATC (鍊條式)
- 60把刀ATC (鍊條式)

### ■ 刀具限制

- 刀桿配合錐度 HSK-A63 / A80 / A100
- 最大刀具長度 220 / 280 mm
- 最大刀具直徑  
HSK-A63- $\phi$ 35 mm  
HSK-A80- $\phi$ 52 mm  
HSK-A100- $\phi$ 66 mm
- 最大刀具重量  
HSK-A63-7 Kg  
HSK-A80-12 Kg  
HSK-A100-12 Kg
- 刀具平衡須在 G2.5 以內



■ Siemens 840D 控制系統 (標配)



■ 雷射自動刀長檢測系統 (選配)

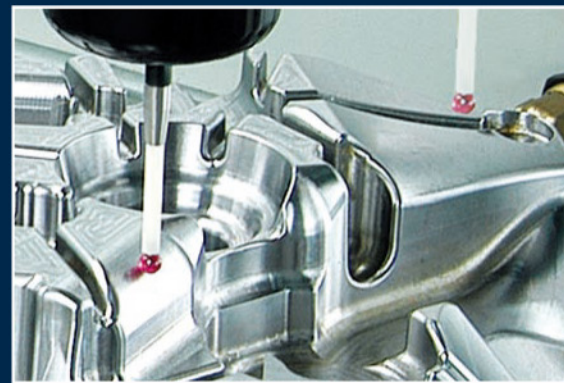

■ 3D 線上量測系統 (選配)



■ 自動排集屑系統 (選配)



■ 主軸中心給水系統 (選配)

### HSK-A63 24,000 RPM

- 功率 S1
- 功率 S6 60% ts=10min
- 扭力 S1
- 扭力 S6 60% ts=10min

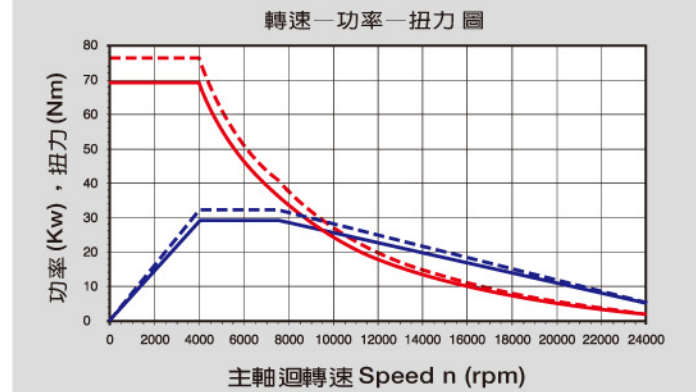

### HSK-A80 14,000 RPM

POWER and TORQUE S1-100% vs SPEED

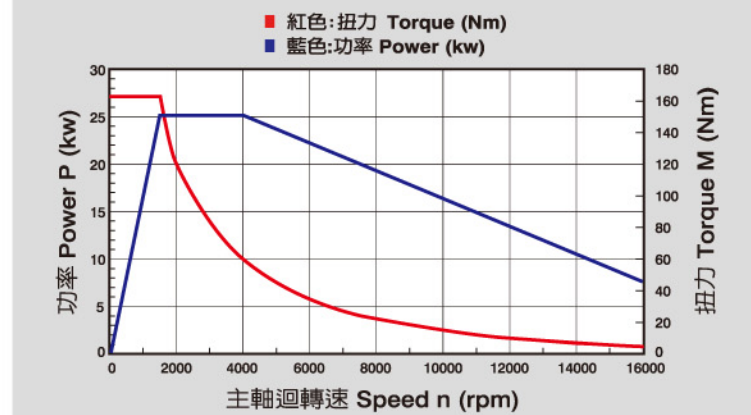

### HSK-A100 8,000 RPM / 14,000 RPM

POWER and TORQUE S1-100% vs SPEED

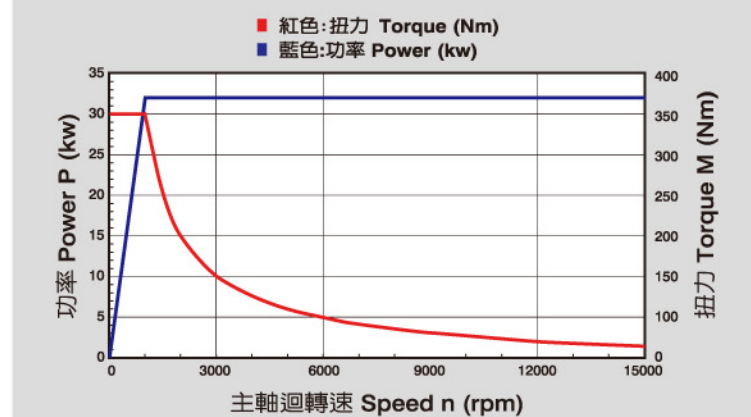

外觀尺寸圖：

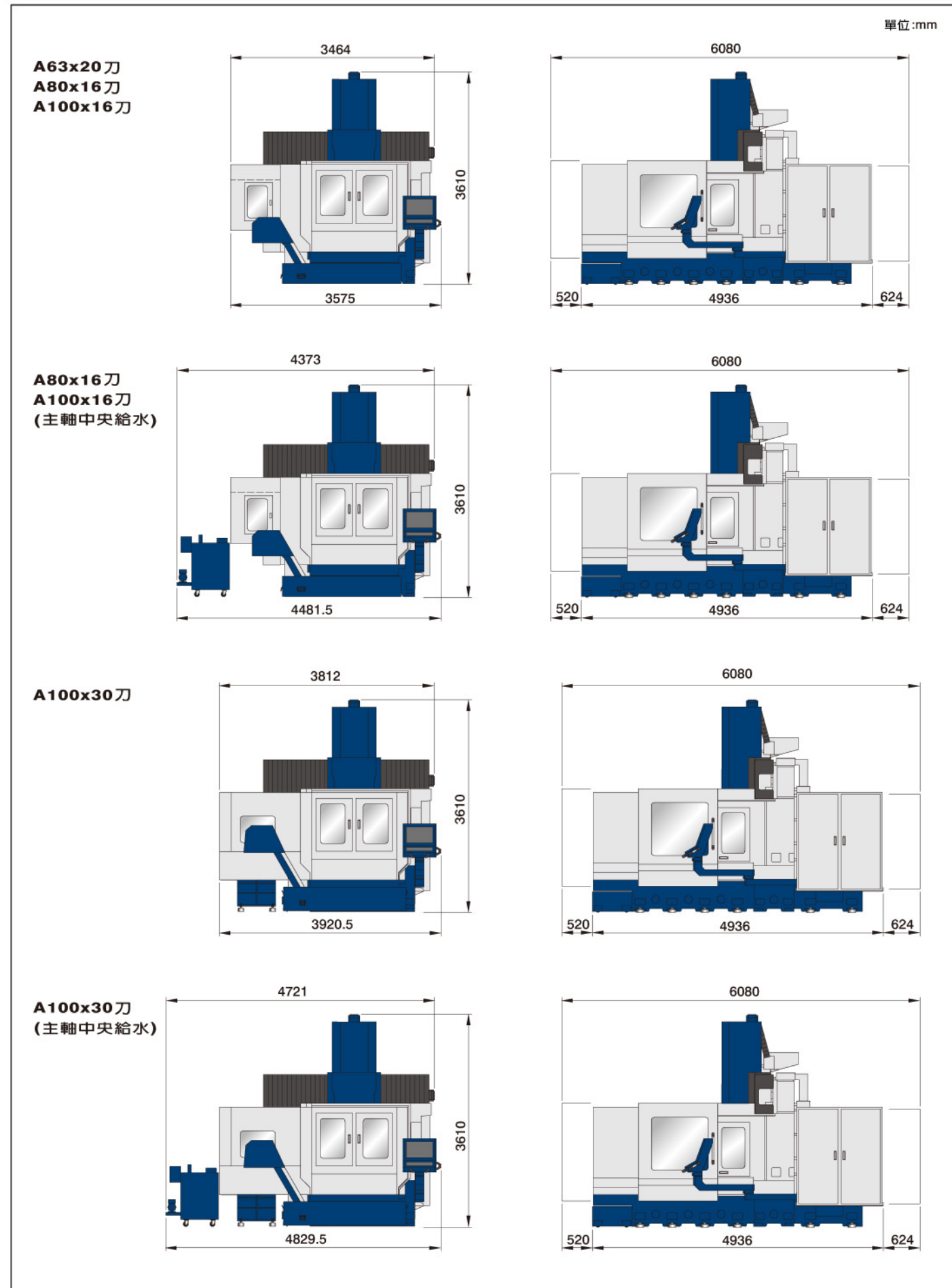

機械規格：

行程	X軸 (主軸左右)	1,600 mm	
	Y軸 (工作台前後)	1,200 mm	
	Z軸 (主軸上下)	700 mm	
	主軸鼻端至工作台面	100-800 mm      120-820 mm	
	XYZ軸傳動	安全扭力限制連軸器	
工作台	尺寸	1,800x1,300 mm	
	T型槽 (寬x槽數x間距)	18x9x187.5 mm	
	最大負載 (平均分布)	4,000 Kgs	
主軸 (內藏式)	端孔斜度	HSK-A63 / HSK-A80 / HSK-A100	
	主軸轉速	24,000 rpm / 8,000 rpm / 14,000 rpm	
	馬達	29 Kw, 69Nm / 25 Kw, 170Nm / 32 Kw, 300Nm	
進給速率	切削進給	1-20,000 mm/min	
	X.Y.Z軸快速進給	20,000 mm/min (0%,30%,50%,100%)	
ATC自動換刀系統 (凸輪圓盤式) (HSK-A63-24,000 rpm / HSK-A80-14,000 rpm / HSK-A100-8,000 rpm ; 14,000 rpm)	最大刀具直徑	HSK-A63-ø35 mm / HSK-A80-ø52 mm / HSK-A100-ø66 mm	
	最大刀具長度	220 / 280 mm	
	最大刀具重量	7 Kg / 12 Kg	
	刀把數量	HSK-A63, 20支刀 / HSK-A80, 16支刀 / HSK-A100, 16支刀	
ATC自動換刀系統 (鍊條式) (HSK-A100-8,000rpm / HSK-A100-14,000 rpm)	最大刀具直徑	ø66 mm	
	最大刀具長度	330 mm	
	最大刀具重量	12 Kg	
	刀把數量	HSK-A100, 30支刀 / HSK-A100, 60支刀	
氣壓源	使用壓力/供應量	6 kg/cm <sup>2</sup> (500 ℓ/min)	
電源供應	總容量	71 KVA	
	泵浦	0.58 Kw x 2	
冷卻	冷卻箱容量	314 L	
	機械規格	機械尺寸 (長x寬x高)	機械重量
A63x20刀 / A80x16刀 / A100x16刀		4,936x3,464x3,610 mm	17,000 Kg
A80x16刀 / A100x16刀 (中央給水)		4,936x4,373x3,610 mm	17,200 Kg
A100x30刀		4,936x3,812x3,610 mm	19,400 Kg
A100x30刀 (中央出水)	4,936x4,721x3,610 mm	19,600 Kg	
裝箱尺寸 (Z軸馬達拆除)	機械尺寸 (長x寬x高)	機械重量	
	A63x20刀 / A80x16刀 / A100x16刀	5,350x3,700x3,550 mm	20,000 Kg
	A80x16刀 / A100x16刀 (中央給水)		
	A100x30刀	6,800x3,500x3,550 mm	24,000 Kg
A100x30刀 (中央給水)			

■ 本公司對產品規格，設計特性均不斷研究改進，上述規格若有變更，恕不另行通知。

裝箱尺寸圖：

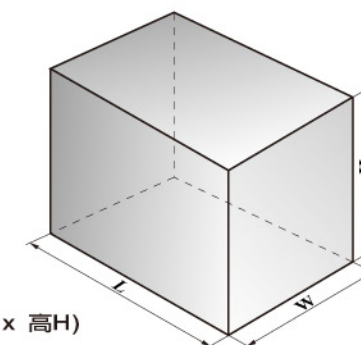

裝箱尺寸 (長L x 寬W x 高H)