

QJM-VL1

X/Y/Z: 500 / 300 / 250 mm

超精密高速細微切削中心機

適合光學或類
光學模具加工



三軸線性馬達
氣靜壓主軸
60,000 轉 (選購)

X.Y.Z 軸行程	500/300/250mm
內藏式主軸	40,000 rpm CSC
	60,000 rpm 氣靜壓主軸 (選購)
主軸端孔規格	HSK-E40 / HSK-E25 (選購)
工作台最大負載	150 kgs
切削進給	1~24,000 mm/min
自動換刀	20 把刀 (選購30把刀)
機械尺寸(長寬高)	2,210 x 2,282 x 2,693 mm
	2,957 x 2,282 x 2,693 mm
機械重量	5,810 kgs

High-Speed, High-Precision

Quick Jet

HPM + HSC
高效率銑削 高速切削

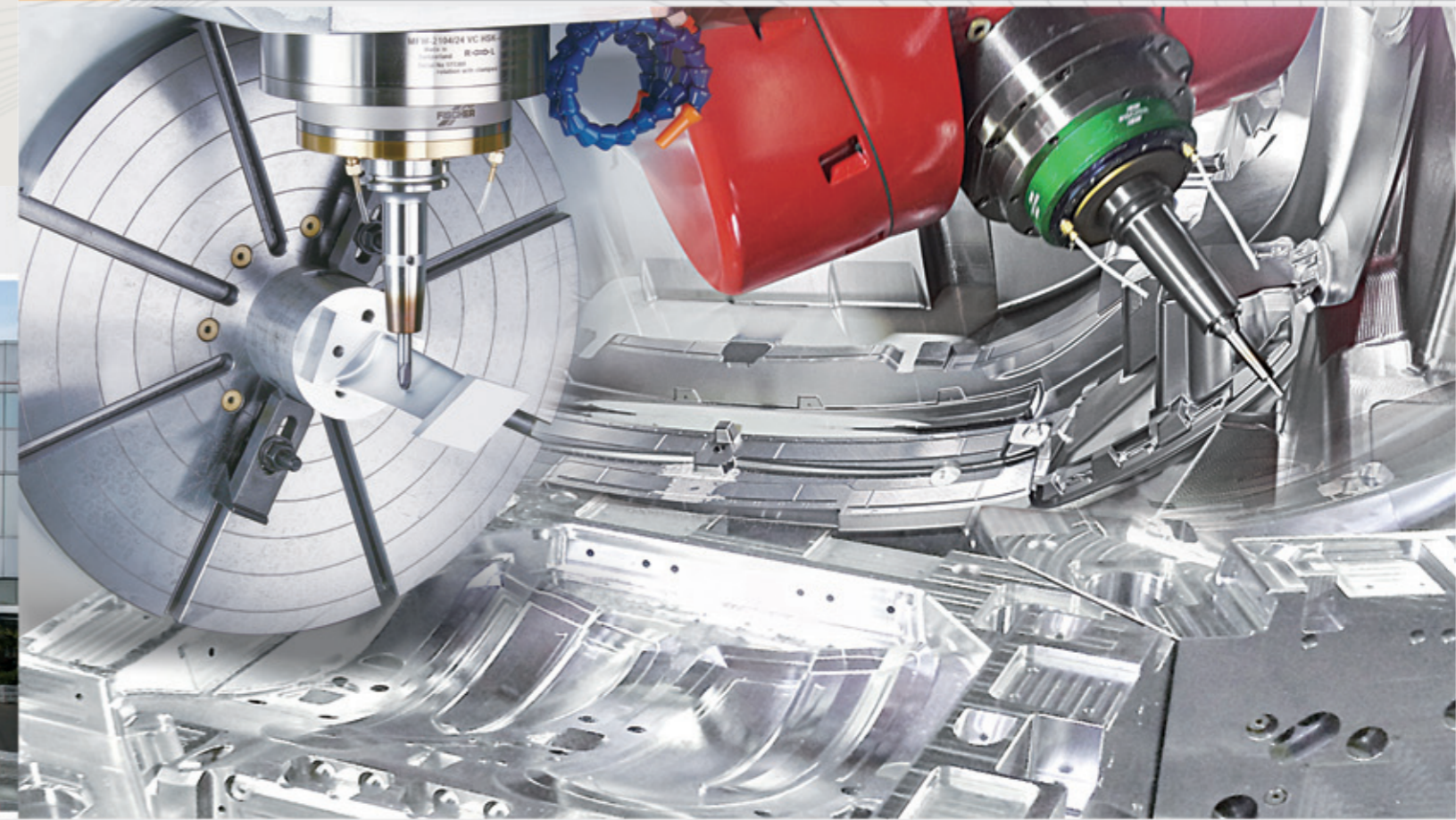

Quick Jet

快捷機械股份有限公司

42953 台中市神岡區新庄里和睦路一段887巷42號

TEL: (04) 2561 9442 (代表線)

FAX: (04) 2561 9325

E-mail: business@quickjet.com.tw

<http://www.quickjet.com.tw>

昆山市高科園模具區五聯路38號

TEL: (0512)5775 7855 FAX: (0512)5775 7856

E-mail: quickjet@citiz.net

<http://www.quickjet.com.tw>

廣東省東莞市長安鎮烏沙社區振昌路9號

TEL: (0769)8538 3714 FAX: (0769)8538 2714

挑戰德國工藝、超越日本品質！
快捷機械綜合型錄

www.quickjet.com.tw

經營理念 提供使用者所期待、滿意，
並可獲利之銑削設備、服務及支援。

快捷服務團隊



快捷機械台灣總公司、昆山廠、廣東分公司，皆設維修教育訓練中心，就近提供客戶最完整且及時的技術服務與教育訓練。

傳統之冷卻方式 (只針對主軸外環之馬達及上、下軸承冷卻):

MFV-1412/36 No.156165(30000 rpm), temperatures in °C

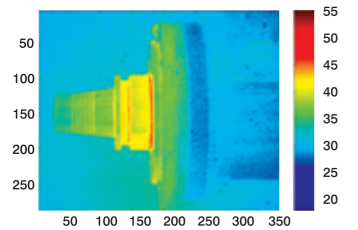

傳統外部冷卻方式

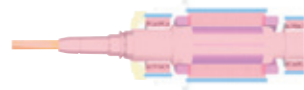

增加軸心冷卻後 (針對主軸外環馬達及上、下軸承冷卻+軸心冷卻):

MFV-1412/36/20 shaft cooling(30000 rpm), temperatures in °C

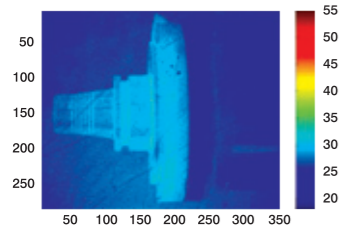

增加軸心冷卻



- 增加主軸壽命(主軸溫度較低)。
- 縮短暖機時間(3分鐘內可以暖機完成)。
- 主軸熱穩定度高(主軸溫度保持在30°C左右)。

- 軸心不會增加刀桿溫度。
- 減少整體熱伸長量(從冷機到暖機完成，總熱伸長量約為 0.015 mm左右)。
- 降低刀桿之切削熱溫升(刀桿溫度穩定)。

功能增加:

1. 迴轉接頭精進為無軸承之液動壓結構設計，無須定期維修，且無轉速上之限制。
2. 增加中央出氣/出水(選配)之功能。



CSC (軸心冷卻+中心出氣)



SC (軸心冷卻)

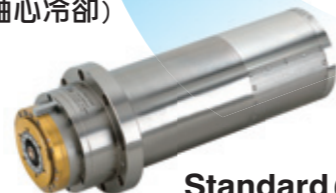

Standard (標準主軸)

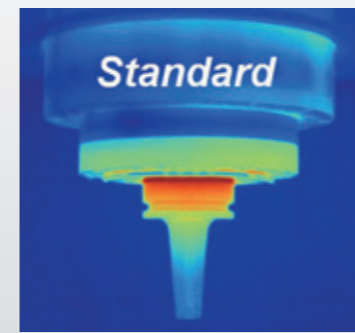

Standard

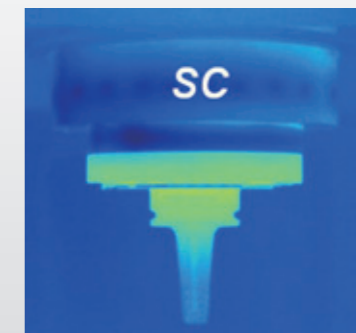

SC



CSC

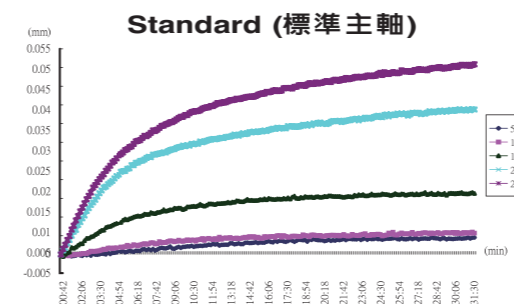

Standard (標準主軸)

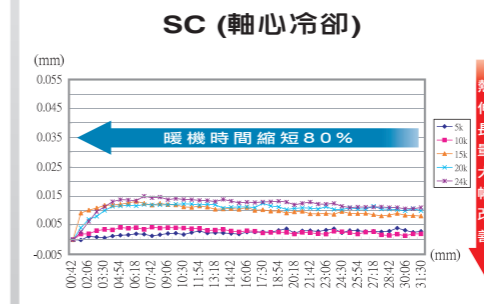

SC (軸心冷卻)

暖機時間縮短80% (熱伸長量大幅改善)

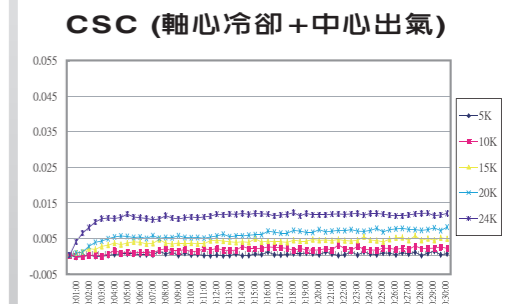

CSC (軸心冷卻+中心出氣)

AV-70S X/Y/Z: 700 / 400 / 350 mm
 鏜銑加工中心機 (高精密之雙迴路冷卻系統)



X.Y.Z 軸行程	700/400/350 mm
內藏式主軸	36,000 rpm (雙迴路冷卻系統)
主軸端孔規格	HSK-E50
工作台最大負載	800 kgs
切削進給	1~24,000 mm/min
自動換刀	12 把刀 (選購20把刀)
機械尺寸(長寬高)	2,391 x 1,925 x 2,663 mm
機械重量	5,030 kgs

GTV-97 X/Y/Z: 900 / 600 / 500 mm
 鏜銑加工中心機

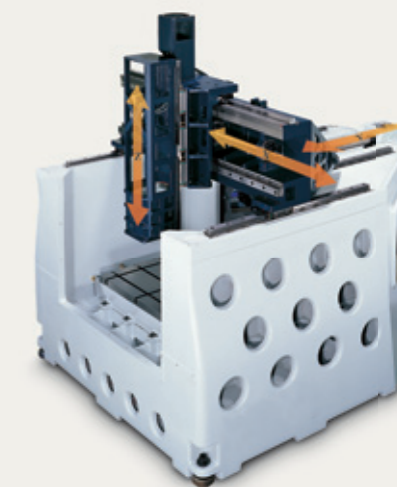

X.Y.Z 軸行程	900/600/500 mm
內藏式主軸	24,000 rpm
主軸端孔規格	HSK-A63
工作台最大負載	無載重限制
切削進給	1~20,000 mm/min
自動換刀	20 把刀
機械尺寸(長寬高)	3,010 x 3,315 x 3,100 mm
機械重量	11,000 kgs

AV-M8 X/Y/Z: 700 / 400 / 350 mm
 鏜銑加工中心機

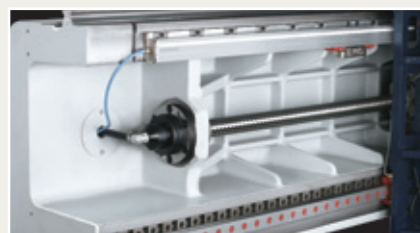

X.Y.Z 軸行程	700/400/350 mm
內藏式主軸	36,000 rpm
主軸端孔規格	HSK-E50
工作台最大負載	800 kgs
切削進給	1~24,000 mm/min
自動換刀	12 把刀 (選購20把刀)
機械尺寸(長寬高)	2,391 x 1,925 x 2,663 mm
機械重量	5,030 kgs

AV-120S X/Y/Z: 1,200 / 800 / 500 mm
 鏜銑加工中心機
 (高精密之雙迴路冷卻系統)

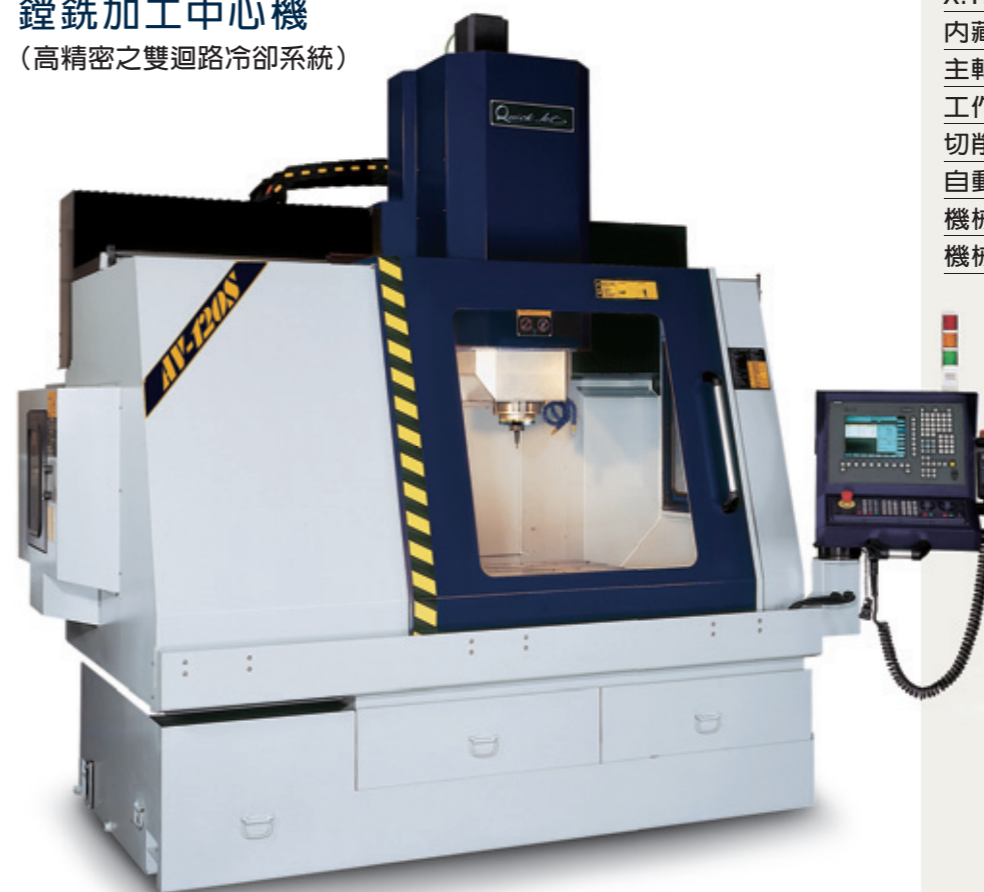

X.Y.Z 軸行程	1,200/800/500 mm
內藏式主軸	24,000 rpm (雙迴路冷卻系統)
主軸端孔規格	HSK-A63
工作台最大負載	1,500 kgs
切削進給	1~20,000 mm/min
自動換刀	12 把刀 (選購20把刀)
機械尺寸(長寬高)	2,905 x 2,845 x 3,200 mm
機械重量	11,000 kgs

AV-128 (128H)

X/Y/Z: 1,200 / 800 / 500 (700) mm

鏜銑加工中心機



X.Y.Z 軸行程	1,200/800/500 (700) mm
內藏式主軸	24,000 rpm (14,000 rpm)
主軸端孔規格	HSK-A63 (HSK-A100)
工作台最大負載	1,500 kgs
切削進給	1~20,000 mm/min
自動換刀	HSK-A63 12 把刀 (選購20把刀) HSK-A100 16 把刀
機械尺寸(長寬高)	2,905 x 2,845 x 3,200 mm (4,245 x 2,860 x 3,620 mm)
機械重量	11,000 kgs (12,350 kgs)



AV-1612 (1612H)

X/Y/Z: 1,600 / 1,200 / 700 mm

鏜銑加工中心機



X.Y.Z 軸行程	1,600/1,200/700 mm
內藏式主軸	HSK-A63: 24,000 rpm HSK-A100: 10,000 / 14,000 rpm
主軸端孔規格	HSK-A63 / HSK-A100
工作台最大負載	4,000 kgs
切削進給	1~20,000 mm/min
自動換刀	HSK-A63: 20 把刀 HSK-A100: 16 把刀 (選購 30 把刀 / 60 把刀)
機械尺寸(長寬高)	4,936 x 3,575 x 3,610 mm (4,936 x 3,575 x 3,810 mm (16 把刀))
機械尺寸(長寬高)	4,936 x 3,920 x 3,610 mm (4,936 x 3,920 x 3,810 mm (30 把刀))
機械重量	17,000 kgs / 19,400 kgs



GTV-2516 (2516H)

X/Y/Z: 2,500 / 1,600 / 800 mm

鏜銑加工中心機



GTV-2516X / GTV-2516HX

X/Y/Z: 2,500 / 1,600 / 800 mm

立式五軸鏜銑加工中心機

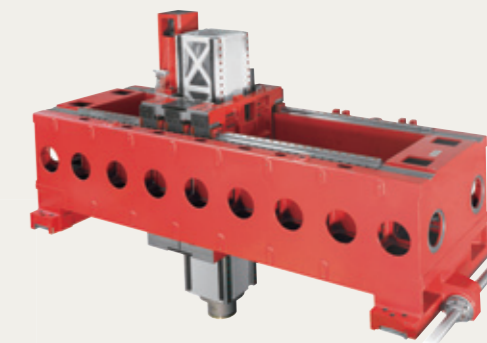

X.Y.Z 軸行程	2,500/1,600/800 mm
內藏式主軸	HSK-A63: 24,000 rpm HSK-A100: 14,000/10,000 rpm
主軸端孔規格	HSK-A63/ HSK-A100
主軸鼻端至	GTV-2516, HSK-A63, 383-1183 mm
工作台面	GTV-2516, HSK-A100, 350-1150 mm GTV-2516H, HSK-A63, 683-1483 mm GTV-2516H, HSK-A100, 650-1450 mm
工作台最大負載	Max. 25,000 kgs
切削進給	1~24,000 mm/min
自動換刀	HSK-A63: 20把刀 HSK-A100: 16把刀
機械尺寸(長寬高)	5,340 x 5,035 x 4,285 mm (5,340 x 5,035 x 4,585 mm)
機械重量	30,000/31,500 kgs

TQ1

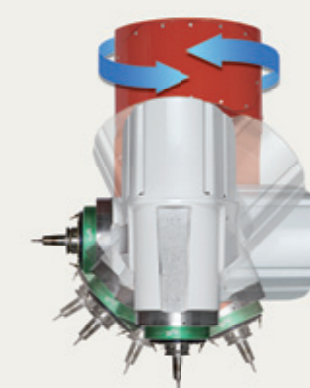

X.Y.Z 軸行程	2,500/1,600/800 mm
內藏式主軸	HSK-A63 CSC, 20 kW, 32 Nm, 26,000 rpm
B軸 +/-110°	轉速47 rpm
C軸 +/-240°	轉速60 rpm
主軸鼻端至	GTV-2516X, HSK-A63, 200~1,000 mm
工作台面	GTV-2516HX, HSK-A63, 500~1,300 mm
工作台最大負載	Max. 25,000 kgs
切削進給	1~24,000 mm/min
自動換刀	HSK-A63: 20把刀
機械尺寸(長寬高)	5,340 x 5,035 x 4,953 mm (5,340 x 5,035 x 5,253 mm)
機械重量	35,000/40,000 kgs

GTV-95X X/Y/Z: 900 / 600 / 500 mm
五軸鏜銑加工中心機



X.Y.Z 軸行程	900/600/500 mm
內藏式主軸	24,000 rpm
主軸端孔規格	HSK-A63
工作台最大負載	500 kgs
切削進給	X/Y 20,000 / Z 12,000 mm/min
自動換刀	20 把刀
A 軸	-120° ~ +80°
C 軸	0° ~ 360°
機械尺寸(長寬高)	3,010 x 3,315 x 3,100 mm
機械重量	12,375 kgs

AV-70G X/Y/Z: 700 / 400 / 350 mm
石墨加工專用機



X.Y.Z 軸行程	700/400/350 mm
內藏式主軸	36,000 rpm (雙迴路冷卻系統)
主軸端孔規格	HSK-E50
工作台最大負載	800 kgs
切削進給	1~24,000 mm/min
自動換刀	12 把刀 (選購20把刀)
機械尺寸(長寬高)	2,391 x 1,925 x 2,663 mm
機械重量	5,270 kgs

GTV-97G X/Y/Z: 900 / 600 / 500 mm
石墨加工專用機

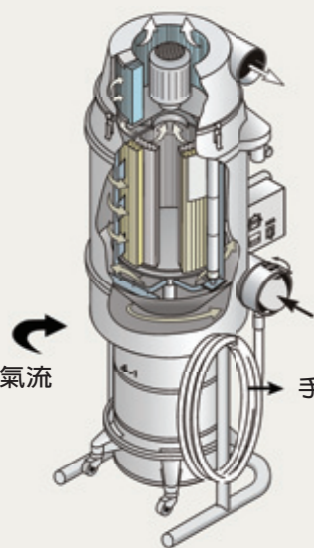

篩送氣流 手持吸塵裝置

X.Y.Z 軸行程	900/600/500 mm
內藏式主軸	24,000 rpm
主軸端孔規格	HSK-A63
工作台最大負載	無載重限制
切削進給	1~20,000 mm/min
自動換刀	20 把刀
機械尺寸(長寬高)	3,010 x 3,315 x 3,100 mm
機械重量	11,240 kgs

AV-M8G X/Y/Z: 700 / 400 / 350 mm
石墨加工專用機



石墨薄片
高度：40 mm
寬度：6 mm
斜度：0°
厚度：0.08 mm

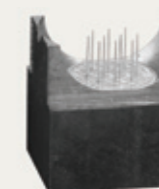

小圓柱
頂端直徑：0.1 mm
底部直徑：0.27 mm
斜度：1°
高度：5 mm

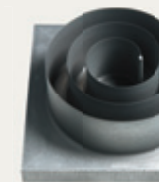

螺旋
高度：30 mm
斜度：0.3°
厚度：0.1 mm

X.Y.Z 軸行程	700/400/350 mm
內藏式主軸	36,000 rpm
主軸端孔規格	HSK-E50
工作台最大負載	800 kgs
切削進給	1~24,000 mm/min
自動換刀	12 把刀 (選購20把刀)
機械尺寸(長寬高)	2,391 x 1,925 x 2,663 mm
機械重量	5,270 kgs

X.Y.Z 軸行程	3,000/2,000/800 mm
內藏式主軸	10,000; 14,000 rpm / 24,000 rpm
主軸端孔規格	HSK-A100/HSK-A63
工作台最大負載	15,000 kgs
切削進給	1~20,000 mm/min
自動換刀	HSK-A100 16 把刀 HSK-A63 20 把刀
機械尺寸(長寬高)	8,560 x 6,310 x 4,660 mm
機械重量	53,000 kgs

AV-3020

X/Y/Z: 3,000 / 2,000 / 800 mm
鏜銑加工中心機



GTV-3016X / GTV-3021X

X/Y/Z: 3,000 x 1,600 (2,100) x 1,000 mm
立式五軸高速鏜銑加工中心機



AC7

AC8M

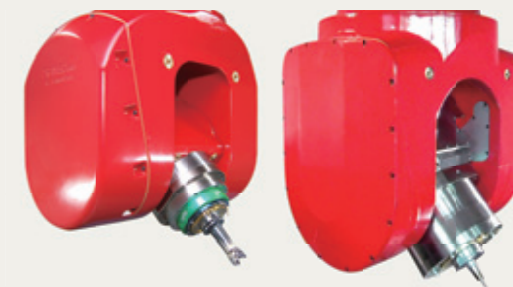

X.Y.Z 軸行程	3,000 x 1,600 x 1,000 mm 3,000 x 2,100 x 1,000 mm
-----------	--

內藏式主軸	AC7 HSK-A63 26,000 rpm CSC, 32Nm, 20kW AC7 HSK-A63 同步馬達 24,000 rpm CSC, 67Nm, 42 kW (選購) AC8M HSK-A100 15,000 rpm, 300 Nm, 63 kW
-------	--

工件重量	最大 7,000 kgs / 每平方米
進給速率	30,000 mm/min
工作台尺寸	3,500 x 1,750 mm / 3,500 x 2,250 mm
B 軸	+/-110°
C 軸	+/-240°
機械尺寸	7,896 x 5,595 x 5,057 mm (GTV-3016X) (長寬高) 7,896 x 6,095 x 5,057 mm (GTV-3021X)
機械重量	48,000 / 51,000 kgs

HMT

X/Y/Z: 400 (500) x 350 x 250 (200~450) mm
數控臥式鏜銑加工中心機

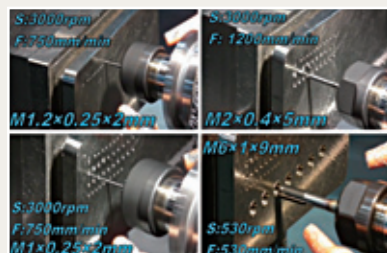

X 軸行程	400 mm (換刀 500 mm)
Y 軸行程	350 mm
Z 軸行程	250 mm (200~450)
內藏式主軸	CSC 36,000 rpm
主軸端孔規格	HSK-A50
工作台最大負載	200 kgs
切削進給	1~36,000 mm/min
自動換刀	20 把刀
機械尺寸(長寬高)	2,550 x 2,610 x 2,420 mm
機械重量	3,900 kgs

QJM-2# / QJM-QB

快捷砲塔立式銑床

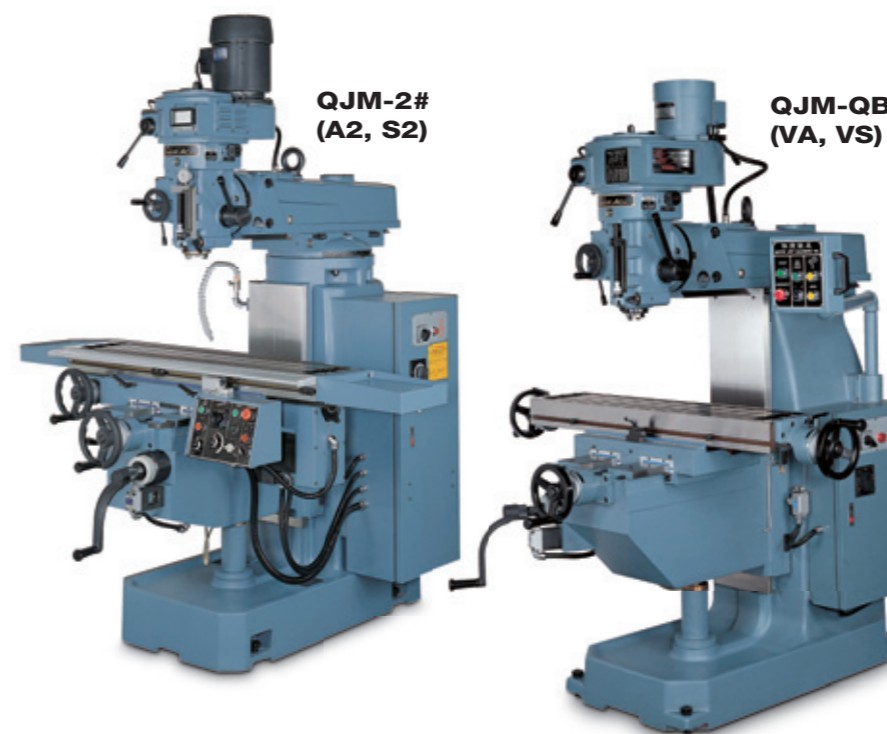

QJM-2#
(A2, S2)

QJM-QB
(VA, VS)

