

GTV-2516

機械規格：

行程	X 軸 (主軸前後)	2,500 mm	
	Y 軸 (主軸左右)	1,600 mm	
	Z 軸 (主軸上下)	800 mm	
	主軸鼻端至工作台面	HSK-A100, 350-1150mm	HSK-A63 SC, 383-1183 mm
	X/Y/Z 軸驅動保護	安全扭力限制連軸器	
工作台	尺寸	2,650 x 1,950 mm	
	T 型槽 (寬 x 槽數 x 間距)	22 x 7 x 285 mm	
	工作台型式	固定	
主軸 (內藏式)	主軸轉速	HSK-A100-14,000 / 10,000 rpm	HSK-A63, SC-24,000 rpm
	馬達	32 kW	29 kW
	刀桿配合錐度	HSK-A100	HSK-A63
	主軸油冷卻	機體同調, 定溫 ±1°C	
進給速率	切削進給	1-24,000 mm/min	
	X/Y/Z 軸快速進給	24,000 mm/min	
	X/Y/Z 軸伺服馬達	9.9 x 2 / 9.9 / 7.2 kW	
三軸	X/Y/Z 軸線性滑軌	55 x 2 / 55 x 4 / 45 x 4 mm	
	X/Y/Z 軸滾珠螺桿	ø63 x 2 / ø63 / ø50	
	最大刀具直徑	ø80	ø35
自動換刀系統 (凸輪圓盤式)	最大刀具長度	350 mm	220 mm
	最大刀具重量	12 Kg	7 Kg
	刀把數量	HSK-A100, 16 Tools	HSK-A63 SC, 20 Tools
	氣壓源	使用壓力/供應量	6 kg/cm ² / 500 l/min
電源供應	總容量	71 KVA	
冷卻	泵浦	2 sets, 0.58 kW ea.	
	冷卻箱容量	400 L	
機器規格	機械尺寸 (長x寬x高)	5,340 x 5,035 x 4,285 mm	
	機械重量	30,000 Kg	

■ 本公司對產品規格，設計特性均不斷研究改進，上述規格若有變更，恕不另行通知。

外觀尺寸圖：

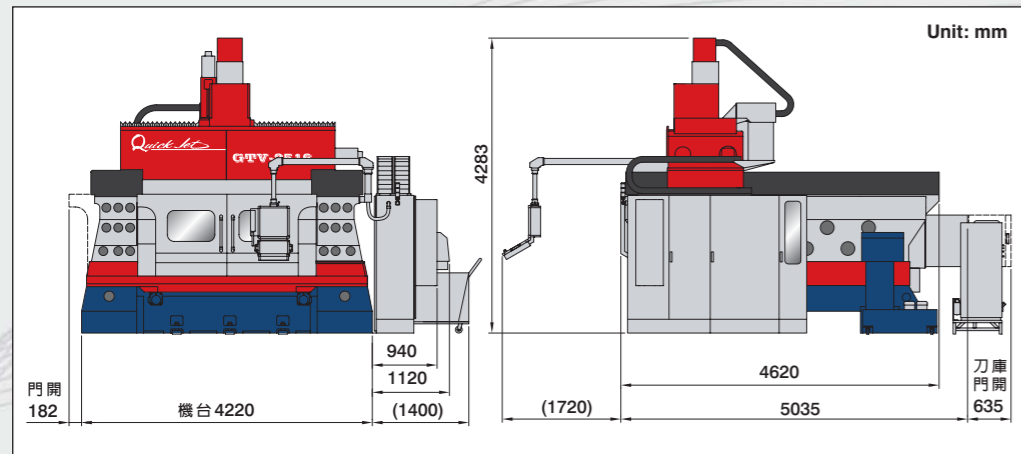

裝箱尺寸圖：

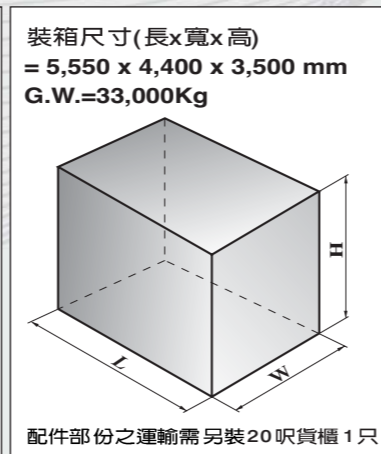

GTV-2516

高速高精度 橋式鏜銑加工中心機



Quick Jet

快捷機械股份有限公司

42953 台中市神岡區新庄里和睦路887巷42號

TEL: (04) 2561 9442 (代表線)

FAX: (04) 2561 9325

E-mail: business@quickjet.com.tw

http://www.quickjet.com.tw

昆山市高科園模具區五聯路38號

TEL: (0512)5775 7855 FAX: (0512)5775 7856

E-mail: quickjet@citiz.net

http://www.quickjet.com.tw

廣東省東莞市長安鎮烏沙蔡屋振偉路2號

TEL: (0769)8538 3714 FAX: (0769)8538 2714

Quick Jet

HPM + HSC

高效率銑削

高速切削

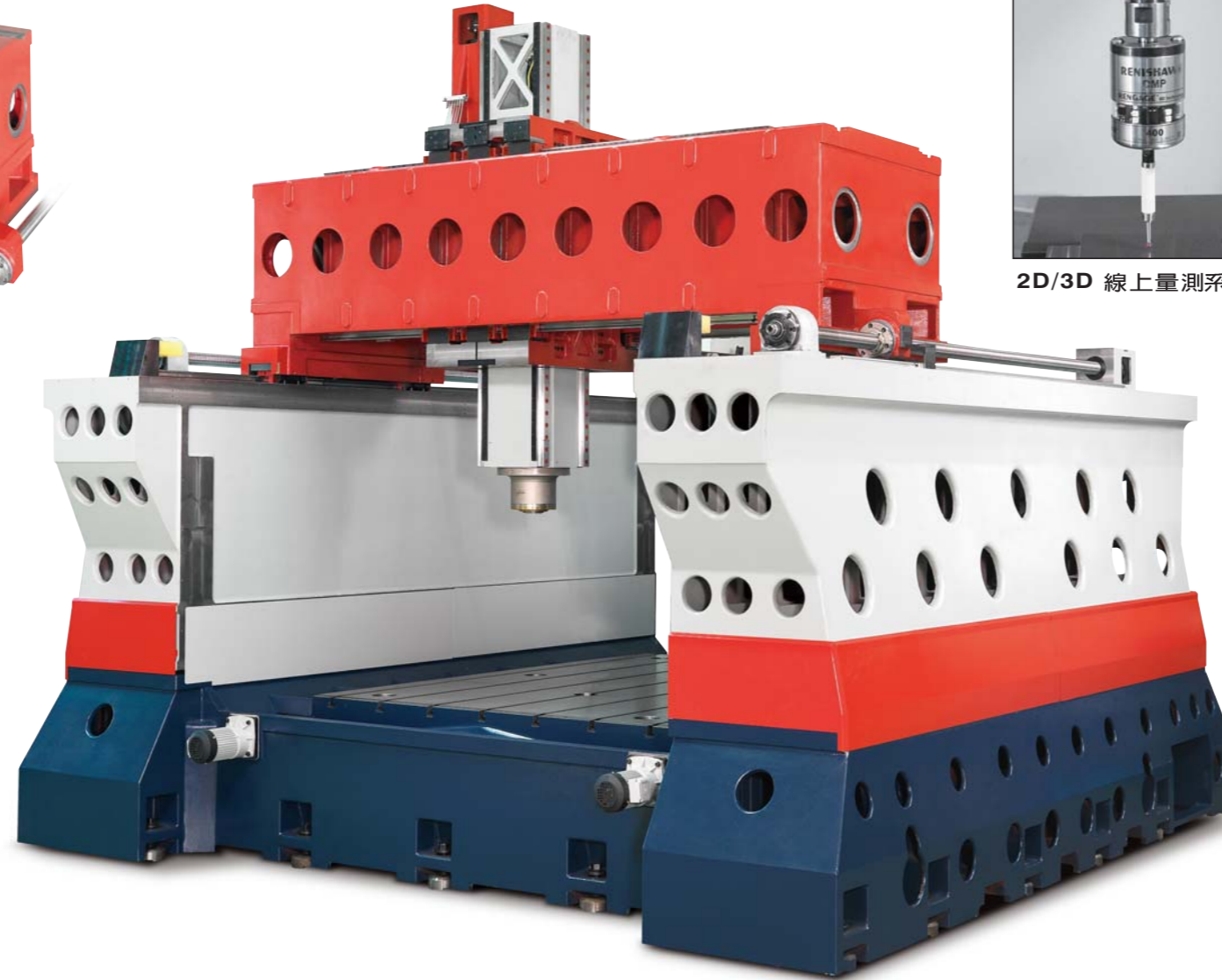
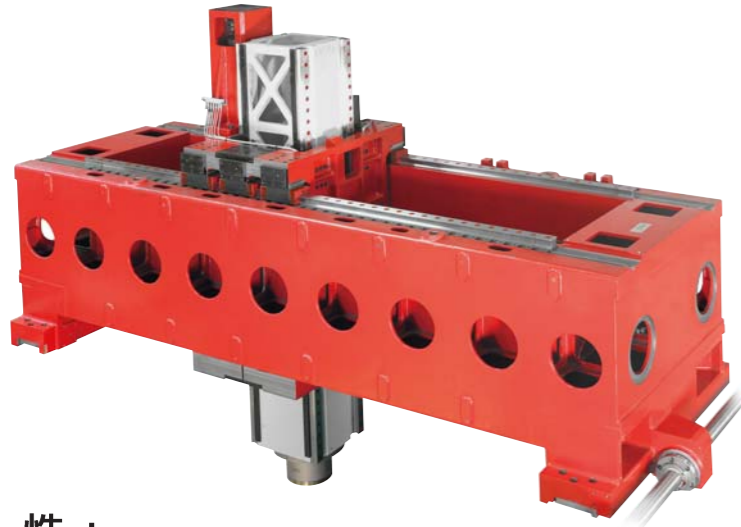

2D/3D 線上量測系統

特性：

- 高剛性之橋式結構，確保高速、高效率切削之穩定性。
- 橫樑採箱型對稱結構設計，大跨距之四軌道配置，頭座置於其內，箱中箱的對稱結構，受環境溫度變化的影響最小。
- 底座及工作台一體成型，荷重能力強。三軸運動不受工件重量影響，確保加工精度及品質。
- X軸採雙伺服驅動及雙光學尺回饋，運行平穩，動態精度可充分掌握。
- 三軸滾珠螺桿採中空冷卻溫度控制、高剛性之組裝，確保機台之定位及重覆精度。
- 三軸配置扭力限制聯軸器，設定扭力安全限制，保護傳動機構，避免過負載之風險。
- 緊湊的空間規劃利用，加工範圍大，佔地面積最小。

標準規格：

- Heidenhain New TNC-620控制系統
- HSK-A100, 14,000 RPM主軸(含中心給水/給氣功能)
- 雷射自動刀長量測系統
- 主軸暨三軸滾珠螺桿油冷卻系統
- 電控箱氣冷循環系統
- 伺服圓盤式16把刀自動換刀系統
- Heidenhain 標準手輪
- 自動排集屑系統
- 三軸光學尺
- LED工作燈
- 水平基礎墊塊

選購配備：

- HSK-A63, 24,000 RPM(高精密雙迴路軸心冷卻)主軸
- HSK-A100, 10,000 RPM主軸(含中心給水/給氣功能)
- 切削油霧潤滑單元
- 主軸中心給水週邊系統
- 2D線上量測系統
- 3D線上量測系統
- FANUC 31i-B控制系統
- SIEMENS 840D SL控制系統



快捷一貫地對機器安全作最周全的考量，主要包括：

- 三軸搭配安全扭力限制聯軸器
- 智慧型負載減速功能
- Z軸斷電回拉功能(HEIDENHAIN, SIEMENS 為標準配備)
- 合理的粗加工條件設定
- 刀庫安全防護功能

HSK-A100 14,000rpm
Power 32kW Torque 300Nm

— 功率 S1 100%(Y) — 扭力 S1 100%(Y)

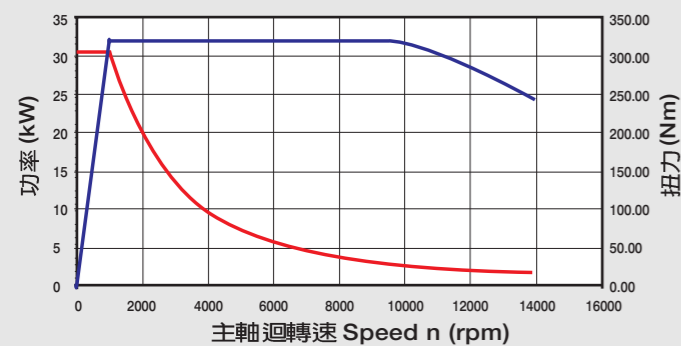

HSK-A100 10,000rpm
Power 32kW Torque 300Nm

— 功率 S1 100%(Y) — 扭力 S1 100%(Y)

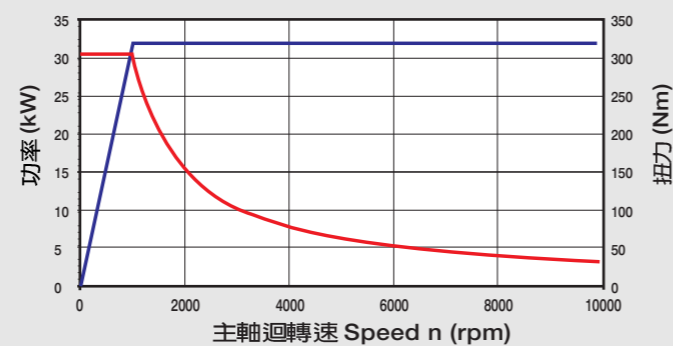

HSK-A63 24,000rpm

— 功率 S1 — 扭力 S1
- - 功率 S6 60% ts=10min - - 扭力 S6 60% ts=10min

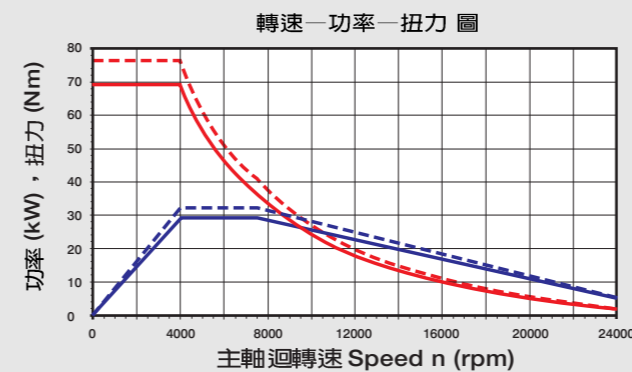

一般式：

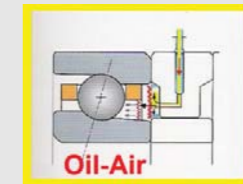

側面潤滑

獨特式：

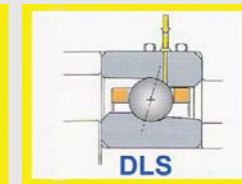

運轉軌跡直接潤滑



獨特DLS主軸軸承潤滑技術

獨特DLS(Direct Lubrication System)軸承潤滑技術，確保軸承最高效直接潤滑，延長主軸使用壽命。